

Angebot

Fabrikneue CNC-Bettfräsmaschine der Baureihe BFM und CNC-Steuerung HEIDENHAIN 640 iTNC



Abb. BFM-3000 mit Zusatzzubehör



Inhalt

Angebot	1
Investitionsvolumen.....	2
Haupteigenschaften	3
Preisstellung	9
Technische Hauptdaten.....	10
Zubehör der Maschine	12
Maschinendimensionen (BFM = FBE) nach Universalköpfen.....	14
Installierte Sonderzubehör/-leistung (gelb markiert)	15
Weitere Detailbilder.....	18

Investitionsvolumen

Modell	X,Y,Z Verfahrensweg (mm)	Tischgröße (mm)	Sondereinführungspreis in EUR
BFM-3000	3000x1000x970	3100x1050	
Installiertes Sonderzubehör: <ol style="list-style-type: none"> 1. Vertikaler autom. Werkzeugwechsler: 24-fach (nicht mit Standardkopf) 2. CNC-Universalfräskopf VH-2,5 mit 2,5° Indexierung, (3500 U/min, aus Spanien), hydr. Werkzeugklemmung (built in Type), weitere Infos beim Hersteller unter http://emena.es 3. Scharnierband-Späneförderer und –wagen für 3000mm 4. Erhöhung der Z-Achse auf 1500mm 			
Gesamt-Investitionssumme			426.000,00

Haupteigenschaften

- ✓ Die hochkomfortable **HEIDENHAIN 640 ITNC CNC-Steuerung** ist in einem ergonomisch angeordneten Bedienpanel aufgenommen, welches in nahezu jede Arbeitsposition geschwenkt werden kann (optional mit Siemens oder Fanuc Steuerung)
- ✓ **Maschinenbett** aus einem Guss für extrem hohe Steifigkeit und lang anhaltende Genauigkeit. **Tisch, Säule und Kopf** aus hoch robustem Qualitätsguss gefertigt. Die statischen, dynamischen und thermischen Eigenschaften der Maschine wurden anhand der „Finite Elemente Methode“ optimiert.
- ✓ Hohes **Maschineneigengewicht** sorgt für ein hohes Maß an Stabilität
- ✓ Alle Achsen sind mit hoch präzisen **Kugelrollspindeln von HIWIN** mit bis zu 63mm Durchmesser ausgestattet und sorgen somit für präzise Positionier- und Wiederholgenauigkeit
- ✓ Zwei **frontseitige Späneschutztüren** mit optimalen Späne-Leitblechen für eine effiziente Späneabfuhr.
- ✓ Direktes Wegmeßsystem über Heidenhain-Glasmaßstäbe
- ✓ **Z-Achsen- Gewichtsausgleich** über Hydrauliksystem für "stick-slip"-freie Z-Bewegung und somit höchste Positioniergenauigkeit.



- ✓ **Werkzeugwechsler** mit schneller Werkzeugwechselzeit, **CNC-gesteuerter Rundtisch**, **Kühlung durch die Spindel**, **SIEMENS oder HEIDENHAIN-Steuerungen** etc. als Option



- ✓ Auch mit **Vollumhausung**



- ✓ Großzügig dimensionierter Innenraum

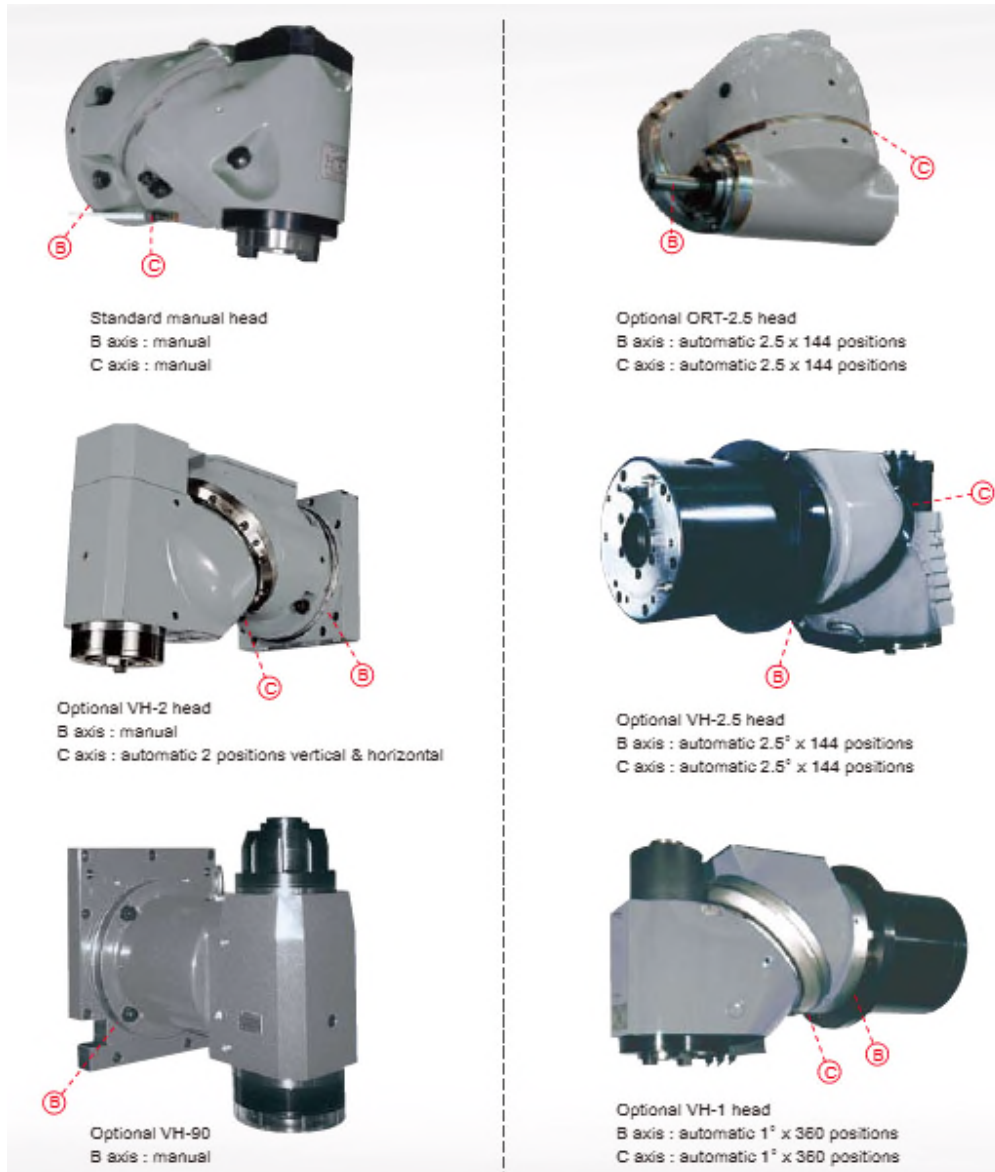

✓

Fräsköpfe mit horiz. Spindel, ISO 50 Spindelaufnahme, 25kw/650Nm/3500 1/min

„Built-in“ Fräsköpfe in diversen Ausführungen (ohne horiz. Spindel), ISO 50 Spindelaufnahme, 25kw/650Nm/3500 1/min

- ✓ große Vielfalt an erhältlichen **Fräsköpfen** aus:
Der **adaptierbare Standardkopf** mit manueller B- und C-Achse oder der **optionale VH-2 Kopf** können entfernt werden, so dass eine Standard-Horizontalspindel ISO 50 für horizontale Bearbeitungen zur Verfügung steht. Hierdurch vergrößert sich auch der Arbeitsraum um rund 500 mm, so dass auch Bearbeitungen am Winkel oder bohrwerksähnliche Arbeiten durchgeführt werden können.

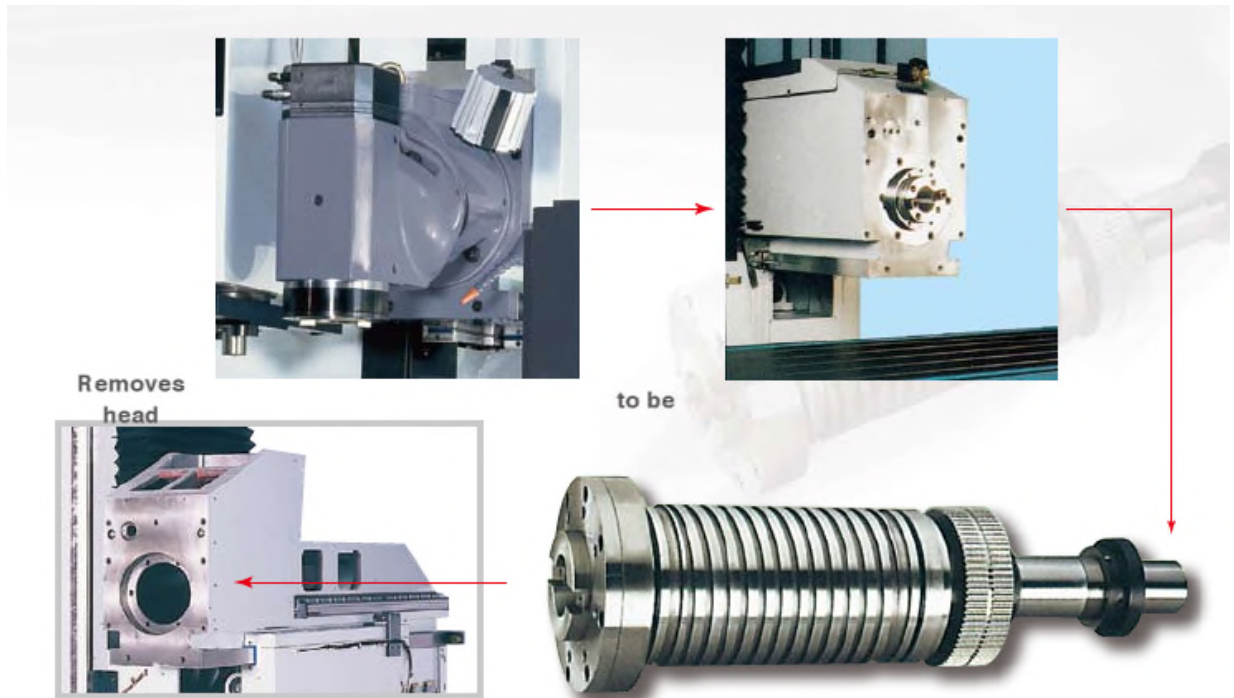

Ebenfalls verfügbar sind **automatische Einbaufräsköpfe**.

Ein **Siemens-Spindelmotor** in Verbindung mit einem **ZF-Getriebe** stellt ein Drehmoment von bis zu **1000 Nm** zur Verfügung.

- ✓ großzügig dimensionierte **Flach-Führungsbahnen** sichern eine hohe permanente Präzision, unterstützt durch spezialgehärtete, vertikale und horizontale Führungsbahnen am Ständer und am Frässlitten. Die Gegenführungen sind mit Turcite-B beschichtet.

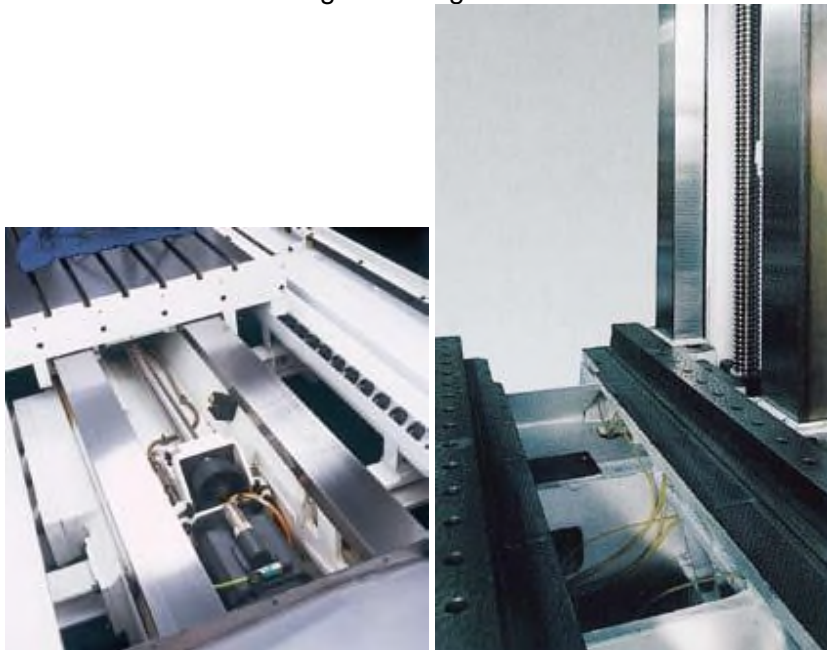

- ✓ Die Konsole hat eine sehr **lange Auflagefläche** in der Vertikalachse für hohe **Stabilität** und um ein Abkippen des Auslegers zu vermeiden.



- ✓ Auf Grund der präzise definierten und **konstanten Klemmung** der Führung wird ein stabiler und exakt definierter Abstand zwischen Bettbahn und Tischsattel erzeugt, unabhängig von der Tischbelastung. **Slip-stick-Effekt** wird so vermieden.

✓ **Video** zu diesem Maschinentyp:



Preisstellung

Die Lieferung erfolgt auf Grundlage unserer nachstehender Zahlungs- und Lieferungsbedingungen. Im Allgemeinen gelten die Bedingungen unserer *Allgemeinen Verkaufs- und Lieferbedingungen Nr.: 01/2009*

Preisstellung:	Die Preise sind freibleibend und verstehen sich ab Lager Stockstadt, innerhalb Deutschland, ohne Abladung, ohne Einbringung und ohne Aufstellung, ohne Inbetriebnahme, ausschließlich gesetz. Mehrwertsteuer.
Lieferzeit:	sofort ab Lager Stockstadt
Zahlung:	100% vor Verladung der Maschine
Gewährleistung:	12 Monate ab Lieferdatum und 24 Monate auf die Steuerung, längstens jedoch 15 Monate auf die Maschine und längstens 27 Monate auf die Steuerung, falls die Auslieferung ohne unser Verschulden verzögert wird.
Farbanstrich:	wie werkseitig vorgesehen
technische Dokumentation:	in deutscher Sprache mit der Lieferung
Gültigkeit:	60 Tage nach Angebotsstellung
Herkunft:	Taiwan

freibleibend, Änderungen und Irrtum in den technischen Details und Angaben sowie Zwischenverkauf vorbehalten

Technische Hauptdaten

		BFM-1500	BFM-2000	BFM-2600	BFM-3000	BFM-4000
Tisch						
Tischgröße	mm	1600x1050	2100x1050	2700x1050	3100x1050	3600x1000
T-Slots (Größe/Anzahl)	mm	22H8x7 Stk.				
Abstand Boden/Tischoberkante	mm	860				
Max. Tischbelastung	kg	3.000	5.000	6.000	8.000	9.000
Verfahrwege						
X Achse	mm	1.500	2.000	2.600	3.000	3.500
Y Achse	mm	1.000				
Z Achse	mm	950 (opt. 1500)				
Führungsbahn	mm	Gehärtete Flachführungen				
Spindel						
Spindelaufnahme	SK	50				
Spindeldrehzahl	U/min	3.500				
Max. Leistung 40%.	kW	25				
Max. Leistung konst.	kW	17				
Max. Drehmoment	Nm	600				
Schnittrate						
Schnittgeschwindigkeit	mm/min	1-8.000				
Eilgang	mm/min	10.000				
Kugelrollspindel						
X Achse Ø	mm	50x10	63x10			
Y/Z Achse Ø	mm	50x10				
Präzision	mm/mm	0,008/300				
Genauigkeit						
Positioniergenauigkeit	mm	JIS 6338;±0,005mm / 300mm VDI 3441:P0,014mm				
Wiederholgenauigkeit	mm	JIS 6338:±0,003mm VDI3441:PS0,01 mm				
Allgemein						
Maschinengewicht	kg	11.000	14.000	15.000	18.000	23.600
Pneumatische Anforde-	kg/cm ²	6				



		BFM-1500	BFM-2000	BFM-2600	BFM-3000	BFM-4000
rungen						
Hydraulik	Kw			3,5		
Gesamtleistung	kVA	30	30	35	35	40

Zubehör der Maschine

- ✓ CNC-Steuerung **HEIDENHAIN 640 ITNC** (MC7522) oder **Siemens 840D** inkl. 24 Monaten Gewährleistung sowie Servomotor-Antriebspaket von HEIDENHAIN bzw. Siemens
- ✓ Vertikaler autom. Werkzeugwechsler: 24-fach (nicht mit Standardkopf)
- ✓ CNC-Universalfräskopf VH-2,5 mit 2,5° Indexierung, (3500 U/min, aus Spanien), hydr. Werkzeugklemmung (built in Type)
- ✓ Scharnierband-Späneförderer und -wagen für 3000mm
- ✓ Automatisches, programmierbares Kühlsystem
- ✓ MPG Handrad von **HEIDENHAIN** (HR-510) bzw. Siemens
- ✓ **HEIDENHAIN LS186C Glasmaßstäbe** in allen Achsen mit Ausblasfunktion
- ✓ 2 Stück Spiral-Späneförderer und -wagen
- ✓ Späne- und Spritzwasserschutz mit 2 Türen (oben offen)
- ✓ Automatische „Power-off“-Funktion
- ✓ Zentrales autom. Schmiersystem
- ✓ Spindeldurchblasfunktion (mit STD Spindelkopf)
- ✓ Arbeitslampe
- ✓ Schnittstelle RS232/USB
- ✓ Alarm-/Signalleuchte
- ✓ Spindeldrehzahl von 3500 U/min
- ✓ Spindelaufnahme SK 50
- ✓ Spindelkühlsystem
- ✓ Teleskopabdeckungen der Führungen aus Metall
- ✓ Maschinenwerkzeuge
- ✓ Ankerbolzen und Nivellierelemente
- ✓ 1 Satz Bedienungs- und Programmieranleitung mit Ersatzteilliste in deutscher Sprache

Angebot CNC Bettfräsmaschine

Mitglied im



- ✓ CE konform
- ✓ Für Anschluss 400V, 50Hz, 3 Phasen



Maschinendimensionen (BFM = FBE) nach Universalköpfen

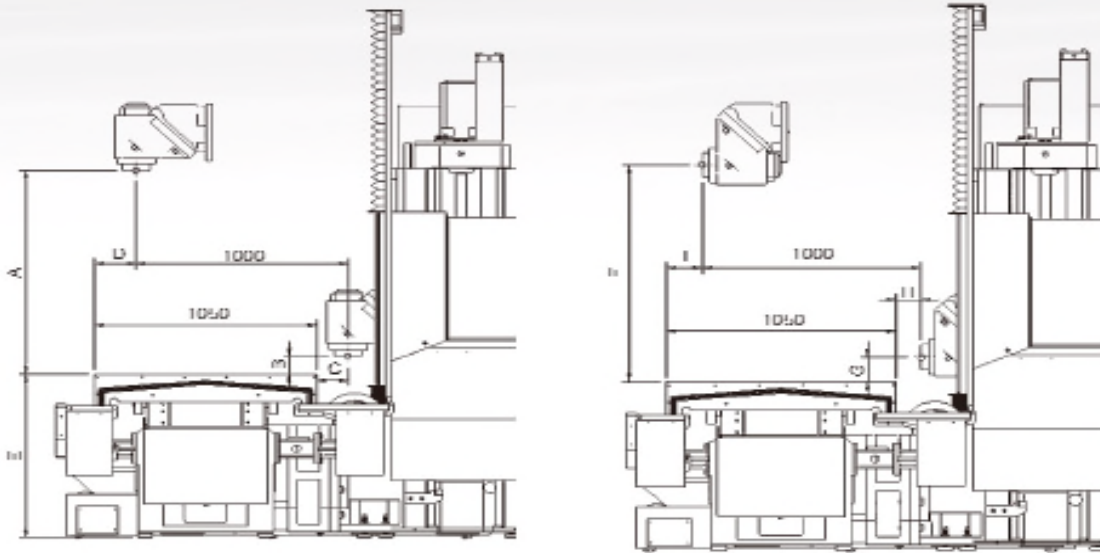

Unit : MM

Milling heads	Model	A	B	C	D	E	F	G	H	I
Standard manual head	FBE1500	1048	98	147	197	870	1078 (1638)	128 (138)	115	165
	FBE2000	(1806)	(108)							
	FBE2600									
	FBE3000	1016 (1578)	88 (76)							
	FBE4000									

Optional Automatic VH-2	FBE1500	1001 (1561)	51 (81)	27	77	870	1051 (1611)	101 (111)	-23	27
	FBE2000									
	FBE2600									
	FBE3000	971 (1531)	21 (31)							
	FBE4000									

Optional Automatic VH-1	FBE1500	964 (1524)	14 (24)	104	154	870	993 (1493)	43 (53)	74	124
	FBE2000									
	FBE2600									
	FBE3000	934 (1494)	-18 (-6)							
	FBE4000									

Optional Automatic VH-2.5	FBE1500	985 (1545)	25 (35)	125	175	870	1015 (1575)	65 (75)	95	145
	FBE2000									
	FBE2600									
	FBE3000	955 (1515)	5 (15)							
	FBE4000									

Installierte Sonderzubehör/-leistung (gelb markiert)

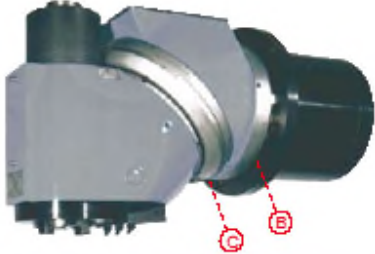
	Bezeichnung	Investition in EUR
1.	CNC-Steuerung: SIEMENS 840D	Kein Mehrpreis
2.	CNC-Steuerung: SIEMENS 828	./. 5.000,00
Werkzeugwechsler		
3.	Vertikaler autom. Werkzeugwechsler: 24-fach (nicht mit Standardkopf)	14.900,00
4.	Horizontaler autom. Werkzeugwechsler: 32-fach	24.820,00
5.	Horizontaler autom. Werkzeugwechsler: 40-fach	29.950,00
6.	Horizontaler autom. Werkzeugwechsler: 60-fach	38.550,00
Fräsköpfe (statt Standardkopf)		
7.	Autom. 2-fach Positionierkopf: Max. 3500 U/min (vertikal & horizontal, 45°)	27.900,00
8.	<p>CNC-Universalfräskopf VH-1 mit 1° Indexierung, (3500 U/min, aus Spanien), manuell rotierend, hydr. Werkzeugklemmung (built in Type), weitere Infos beim Hersteller unter http://emena.es/</p>  <p>Optional VH-1 head B axis : automatic 1° x 360 positions C axis : automatic 1° x 360 positions</p>	82.700,00
9.	CNC-Universalfräskopf VH-2,5 mit 2,5° Indexierung, (3500 U/min), hydr. Werkzeugklemmung (built in Type)	59.300,00

	Bezeichnung	Investition in EUR
	 <p>Optional VH-1 head B axis : automatic 1° x 360 positions C axis : automatic 1° x 360 positions</p> <p>Abb. ähnlich</p>	
10.	<p>CNC-Universalfräskopf (ORT-2.5 2.5° Indexierung, 4000 U/min, made in Taiwan, „Built-in“)</p>  <p>Optional ORT-2.5 head B axis : automatic 2.5 x 144 positions C axis : automatic 2.5 x 144 positions</p>	55.700,00
	Vermessung	
11.	Auto Werkzeugvermessung (RENISHAW TS-27)	4.400,00
12.	Auto Werkstückvermessung (RENISHAW OMP60)	9.900,00
	Index-Tische	
13.	GCT-600 manueller Index-Tisch 600mm-72D	6.900,00
14.	GCT-600 manueller Index-Tisch 600mm-360D	9.300,00
15.	GCT-700 manueller Index-Tisch 700mm-72D	8.500,00
16.	GCT-700 manueller Index-Tisch 700mm-360D	10.900,00
17.	GCT-800 manueller Index-Tisch 800mm-72D	14.100,00
18.	GCT-800 manueller Index-Tisch 800mm-360D	16.700,00
19.	HT-630-360D Indexierbarer Tisch: 630*630*1 D (CNC) (FANUC-Motor)	29.800,00

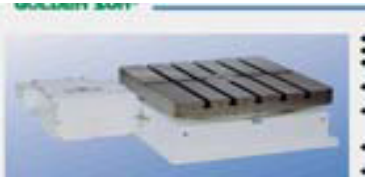
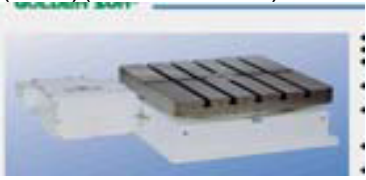
	Bezeichnung	Investition in EUR
		
20.	HT-801-360D Indexierbarer Tisch: 800*800*1 D (CNC)(FANUC-Motor) 	45.100,00
	Sonstiges	
21.	Scharnierband-Späneförderer und –wagen für 1.500mm (jede weitere 500mm = 1.490 EUR)	5.900,00
22.	Erweiterung Y-Achsen Verfahrweg = 1500 mm	10.400,00
23.	Spindeldrehzahl 4.000 U/min	Auf Anfrage
24.	Kühlung durch die Spindel 20 bar	8.400,00
25.	Kühlung durch die Spindel 30 bar	10.400,00
26.	Montage/Inbetriebnahme und betriebsfertiger Übergabe der Maschine für max. 5 Tage sowie Steuerungseinweisung des Bedienpersonals ¹	8.500,00
27.	Weiterer Tag Steuerungseinweisung und Hilfestellung beim Einfahren des Werkstücks	1.250,00
28.	Frachtkosten (BFM 2500, Container 40'HQx1+40'xl) nach BRD, ca.	10.000,00

¹ Bitte beachten Sie: das Abladen und der innerbetriebliche Transport der Maschine zum Stellplatz ist nicht in dem Preis enthalten. Der elektrische als auch der pneumatische Anschluss der Maschine muss in Eigenleistung durch den Kunden erfolgen.

Angebot CNC Bettfräsmaschine

Mitglied im
LCFDM



Weitere Detailbilder

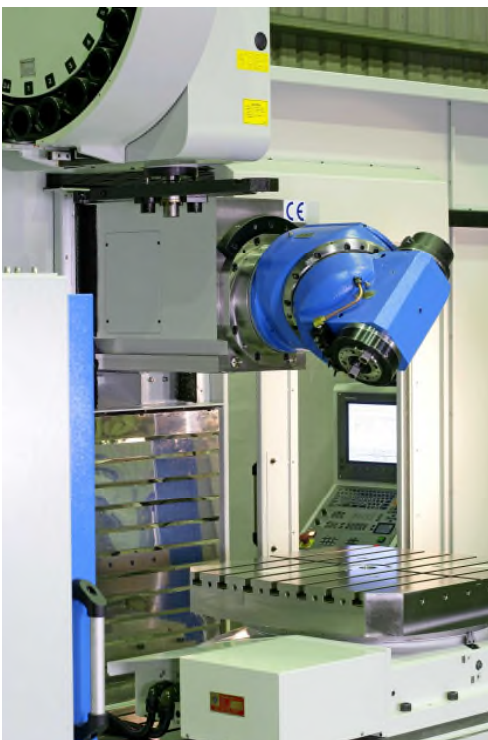

Stand April 23

Lindenstraße 21 * D - 64589 Stockstadt am Rhein
Telefon: 06158 / 84772 * Telefax: 06158 / 86931
www.gk-werkzeugmaschinen.de * info@gk-werkzeugmaschinen.de

18/20

Angebot CNC Bettfräsmaschine

Mitglied im



WERKZEUGMASCHINEN



Angebot CNC Bettfräsmaschine

Mitglied im



WERKZEUGMASCHINEN

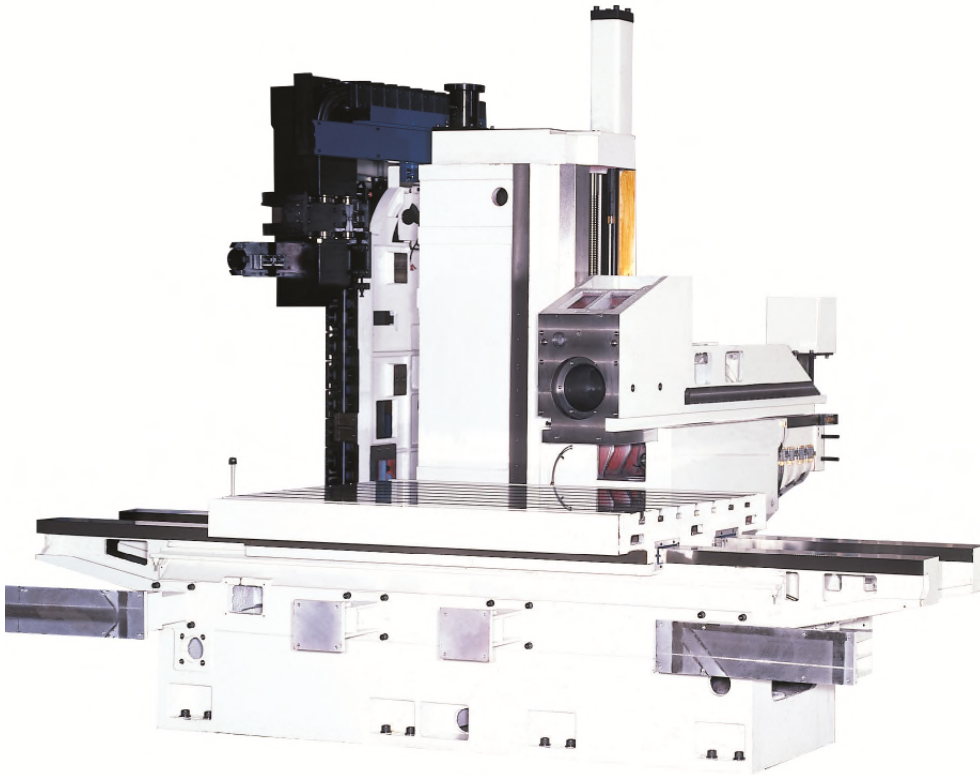

Stand April 23

Lindenstraße 21 * D - 64589 Stockstadt am Rhein
Telefon: 06158 / 84772 * Telefax: 06158 / 86931
www.gk-werkzeugmaschinen.de * info@gk-werkzeugmaschinen.de

20/20